

# G15000 15A 12V&24V

Lyijyhappo  
Märkä Geeli MF EFB AGM Li-Ion  
Litium  
Auto | Merellinen | RV | Voimaurheilu | Nurmikko ja puutarha

## Äärimmäisen Turvallinen Akkulaturi

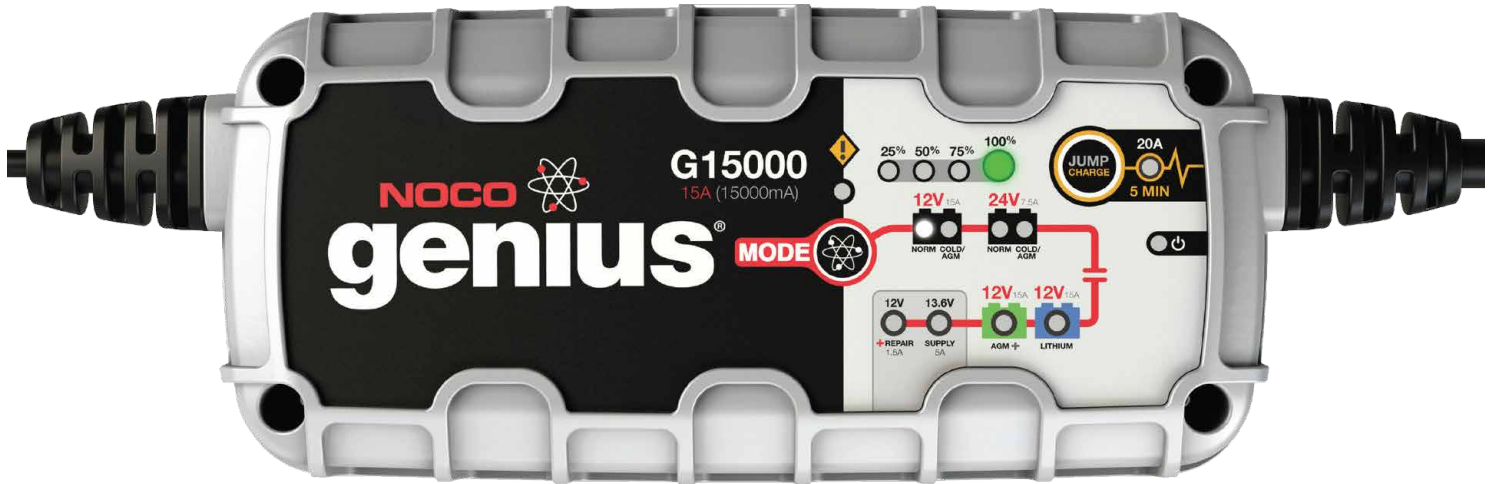

Lataa täysin tyhjentyneet akut **400Ah** asti.

Autot, kuorma-autot, matkailuautot, laitteet, traktorit, ilma-alukset ja muut suuret sovellukset.

Erittäin kompakti, kestävä ja kannettava UltraSafe®-älylaturi. Kipinänkestävä tekniikka ja käänteinen napaisuussuojaus. Latautuu 2 kertaa nopeammin kuin tavalliset laturit. Pysy yhteydessä 24/7 ilman yhtään yllilatautumista.

-  **Käynnistys-pysähtyminen.**  
Enkäisee lisääntyneen syklisen energian tarpeita, jotka on asetettu akkuihin mikrohybridi kulkuneuvoissa.
-  **Energiansäästö.**  
Pienentää energiankulutusta, kun täysi teho ei ole tarpeen.
-  **Palautuminen.**  
Soveltaa korkeajännitteistä pulssilatausta, kun matala jännitys, sulfatio tai menetetty kapasiteetti havaitaan.
-  **Palomuuri.**  
Monitasoinen turvaeste estää Turvattomat ja epätavalliset olosuhteet.
-  **Lämpömittari.**  
Sisäiset lämpötila-anturit säätävät Varausta ympäristön ilmastoon perustuen.
-  **Vankka.**  
Lian, veen, UV-säteilyn, iskun ja murskauksen Kestävä.
-  **Optimointi.**  
Vakauttaa akun sisäistä kemialla parantaen suorituskykyä ja pitkäikäisyyttä.
-  **Turvallinen.**  
Suojaa käänteisiltä napaisuuksilta, kipinöiltä, yllilataukselta, ylivirralta, Avoimilta piireiltä ja ylikuumentumiselta.
-  **CANBUS.**  
Automaattisesti mahdollistaa latausportin ladata CANBUS-järjestelmiä.
-  **Latauksen seuranta.**  
Muuttaa dynaamisesti latausvirtaa, kun akulle asetetaan lataus.
-  **Muisti.**  
Palaa viimeksi valittuun tilaan, kun Käynnistetään uudelleen.
-  **Huolto Plus.**  
Pitää akun täyteen ladattuna ilman yllilatautumista, loputtomasti.
-  **Diagnostiikka.**  
Intuitiivinen visuaalinen diagnostiikkatyökalu havaitakseen käänteisen napaisuuden, pienen jännitteen tai vahingoittuneet paristot.
-  **Vuorovaikutteinen.**  
Muuttaa latausprosessin orgaaniseen akun palautteeseen perustuen.
-  **Hyppylataus.™**  
Lataa ja käynnistää nopeasti kulkuneuvoja, joilla on tyhjät akut turvallisesti viidessä minuutissa.

Lataa **12V**-akut 400Ah asti. Lataa **24V**-akut 200Ah asti.

The NOCO Company  
30339 Diamond Parkway, #102  
Glenwillow, OH 44139 | USA  
1.800.456.6626

no.co

**NOCO**  
Since 1914

## Lataustilat

Tila	Selitys	24V COLD/AGM	29.6V   7.5A   Enintään 200Ah akut 24-voltin akkujen latausta varten kylmissä lämpötiloissa alle 50°F (10 °C) tai AGM-paristoja. Kun valittu, sininen merkkivalo palaa.
Standby	<b>Ei virtaa</b> Valmiustilassa laturi ei lataa eikä anna mitään virtaa akulle. Energiansäästö aktivoituu tämän tilan aikana Vetäen mikroskooppisen virran pistorasiasta. Kun valittu, oranssi LED palaa.	12V LITHIUM Paina ja pidä	<b>14.2V   15A   Enintään 400Ah akut</b> 12-voltin litium-ioni akkujen, mukaan lukien litium rautafosfaatti akkujen lataamiseen. Kun valittu, sininen LED palaa.
		12V AGM+ Paina ja pidä	<b>15.5V   15A   Enintään 400Ah akut</b> 12-voltin kehittyneiden AGM-akkujen lataamiseen, jotka vaativat normaalia korkeamman latausjännitteen. Kun valittu, sininen LED palaa.
12V NORM	<b>14.5V   15A   Enintään 400Ah akut.</b> 12-voltin määrän pariston, geelipariston, parannellun tulvivan, huoltovapaan ja kalsium-akkujen latausta varten. Kun valittu, valkoinen LED palaa.	12V AGM+ Paina ja pidä	<b>15.5V   15A   Enintään 400Ah akut</b> 12-voltin kehittyneiden AGM-akkujen lataamiseen, jotka vaativat normaalia korkeamman latausjännitteen. Kun valittu, sininen LED palaa.
12V COLD/AGM	<b>14.8V   15A   Enintään 400Ah akut.</b> 12-voltin akkujen latausta varten kylmissä lämpötiloissa alle 50°F (10 °C) tai AGM-paristoja. Kun valittu, sininen merkkivalo palaa.	13.6V SUPPLY Paina ja pidä	<b>13.6V   5A   Max 6A</b> Muuntaa tasavirtavaraston antamaan voimaa mille tahansa 12VDC-laitteelle, kuten renkaan täyttäjälle, öljynvaihtimille tai toimii muistin pitäjänä, kun akkua vaihdetaan. Kun valittu, punainen LED palaa.
24V NORM	<b>29V   7.5A   Enintään 200Ah akut</b> 24-voltin määrän pariston, geelipariston, parannellun tulvivan, huoltovapaan ja kalsium-akkujen latausta varten. Kun valittu, valkoinen LED palaa.	12V REPAIR Paina ja pidä	<b>16.5V   1.5A   Mikä tahansa kapasiteetti.</b> Parannettu akun palautustila vanhojen, käyttämättömien, vaurioituneiden, kerrostettujen tai sulfaattisten akkujen korjaamiseen ja säilyttämiseen. Kun valittu, punainen LED palaa ja vilkkuu.

## Tekniset tiedot

Tulovirta AC:	110-120 VAC, 50-60Hz	Paristojen tyypit:	12V & 24V
Työjännite AC:	85-130 VAC, 50-60Hz	Akun kemiat:	Märkä, Geeli, MF, CA, EFB, AGM, LIB
Tehokkuus:	85% noin.	Akun kapasiteetti:	Jopa 400Ah (12V), Jopa 200Ah (24V), Kaikki Akkukoot
Voima:	225W Maksimi	Kotelosuojaus:	IP44
Pienjännitetunnistin:	2V (12V), 14V (24V)	Jäähdytys:	Tuuletin jäähdytin
Peruuta virran tyhjentäminen:	<5mA	Mitat (LxWxH):	10,5 x 4,8 x 2,8 Tuumaa (267 x 122 x 71mm)
Ympäristön lämpötila:	0°C to +40°C, 32°F to +104°F	Paino:	3,93 Paunaa (1,78 kg)
Laturin tyyppi:	8-vaiheinen, älylaturi		

## Latausvaiheet

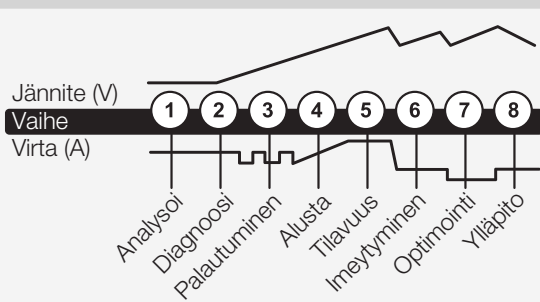

## Mitä laatikossa on

- G15000-älylaturi
- Akun puristinliittimet integroiduilla rengasniiteillä
- Käyttöopas ja tieto-opas ja takuu

**Vähittäispakkaus:**  
Mitat: 8,15"x5,04"x17,36"  
(207 x 128 x 441mm)  
Paino: 6,28lbs paunaa (2,85kg)  
UPC: 0-46221-13143-7

**Sisäpakkaus:**  
Mitat: 8,66"x5,55"x18,03"  
(220 x 141 x 458mm)

Paino: 6,65 paunaa (3,02kg)  
**Pääpakkaus:**  
Mitat: 18,5"x12,28"x18,98"  
(470 x 312 x 482mm)  
Paino: 28,31 paunaa (12,84kg)  
Määrä: 4  
UCC: 10046221131434  
**Yksikköä kuormalavalla:** 84 yksikköä



CONFORMS TO UL STD. UL1236  
CERTIFIED TO CSA STD. C22.2 No.107.2

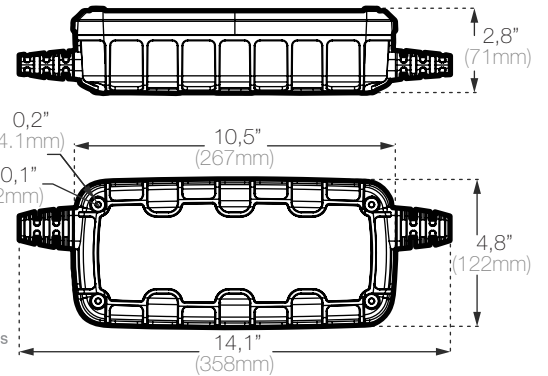

AC-kaapeli: 75" (190.5cm)  
DC-kaapeli: 56" (142.24cm)

The NOCO Company  
30339 Diamond Parkway, #102  
Glenwillow, OH 44139 | USA  
1.800.456.6626

no.co

**NOCO**  
Since 1914